

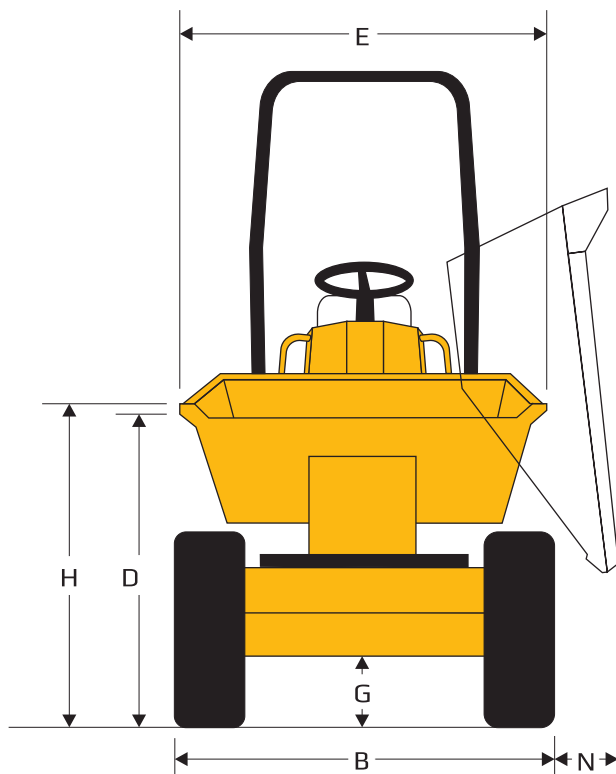

# Kompaktní kolový dumper 1.5T

- pohon 4 kol
- hydrostatický pohon
- otočná korba 180°

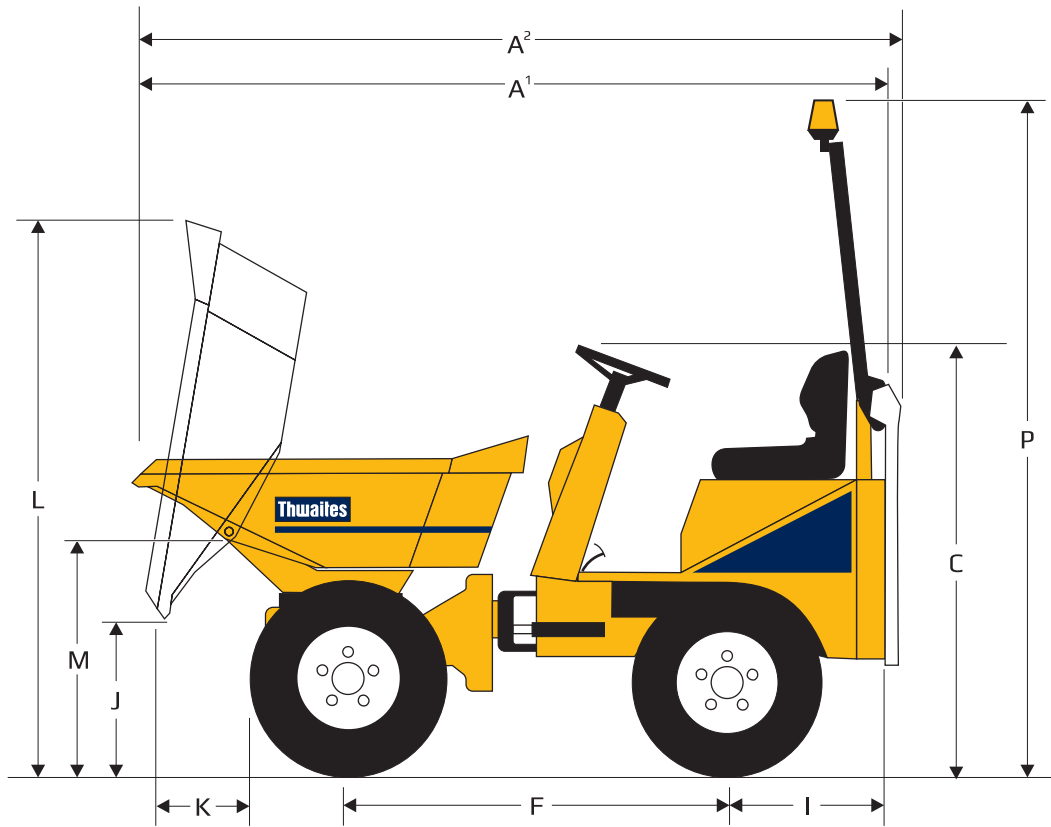

## Rozměry (mm)

A <sup>1</sup>	3097
A <sup>2</sup>	3257
B	1300
C	1773
D	1286
E	1300
F	1600
G	274
H	1328
I	654
J	651
K	442
L	2270
M	901
N	177
P	2860



# Kompaktní kolový dumper 1.5T

- pohon 4 kol
- hydrostatický pohon
- otočná korba 180°

Nosnost/objem	Max. nosnost	1500 kg
	Objem SAE	800 l
	Objem ISO	600 l
	Objem vody	520 l

## Motor

Yanmar 3TNV76, 15.9 kW/21.4HP při 2800 rpm, 3 válec cvodou chlazený diesel. Max. točivý moment 66.4 Nm. Elektrický start, počítadlo motohodin, odpojovač baterie a heavy duty vzduchový filtr umístěný uvnitř uzamykatelného prostoru u motoru.

## Úroveň hluku

Při jízdě 84 LpA.

(dle evropské směrnice 2000/14/EC).

Rychlost	Vpřed / vzad: 0–12 km/h
----------	-------------------------

Pneumatiky	10.0/75 x 15.3 8 vrstev Terénní vzorek
------------	----------------------------------------------

## Brzdy

Automatický brzdový systém napojený na pohon zadních pojezdových motorů zabezpečený proti selhání.

## Rám

Přední a zadní rám je zkonstruován z hluboko tažených ocelových plátů se 3 základními body uchycení pro lepší stabilitu při zatáčení a oscilaci kloubu v terénu na staveništi.

## Přenos

Hydrostatický s čerpadlem s proměnlivým průtokem, které pohání 4 pojezdové motory, zahrnující „Twin-Lock“ systém pro max. trakci.

## Korba

Hydraulicky ovládaná s ocelových plátů šířky 4 mm, plně svařena, čelo a bočnice korby jsou zesíleny krabicovým profilem pro větší pevnost a minimální poškození. Plně uzavřená konstrukce korby. Otoč instalována na otočném ložisku s rozsahem otoče 180° poháněna dvěma hydraulickými válci, otoč se ovládá jednou pákou.

## Sedadlo a ovládání

Plně nastavitelné odpružené sedadlo, s přístupem z obou stran. Akustické upozornění klíče v poloze 'On'. Světelné kontrolky jasně ukazující případné chyby systému. Elektrický klakson. Široké pedály, páky pro ovládání hydrauliky.

## Servisní přístup

Uzamykatelný kryt motoru otevíratelný ze tří stran, přístupný i ze země ke všem důležitým komponentům.

## Elektrický systém

Elektrické kabely jsou dobře chráněny a vedeny vnitřkem rámu. Všechny elektrické komponenty jsou voděodolné dle normy IP65/67.

## Pojezd a hydraulický systém

Prioritně řízený hydraulický systém pro pojezd. Hydraulický filtr je umístěn nahoře na hydraulické nádrži a je snadno dosažitelný ze země. Měřicí místa pro kontrolu jsou umístěny standardně.

Objem nádrží	Nafta	21 l
	Hydraulický olej	20 l

Přepravní objem	7.5 m3 (se složeným rámem)
-----------------	----------------------------

Pohotovostní hmotnost	1355 kg
-----------------------	---------

Vnější průměr otočení	6 m
-----------------------	-----

Ochranný rám a maják  
Ve standardní výbavě.

## Osvětlení

Kompletní osvětlení pro jízdu na pozemních komunikacích, splňující vyhlášku a zákony ČR.